

Алматы (7273)495-231
Ангарск (3955)60-70-56
Архангельск (8182)63-90-72
Астрахань (8512)99-46-04
Барнаул (3852)73-04-60
Белгород (4722)40-23-64
Благовещенск (4162)22-76-07
Брянск (4832)59-03-52
Владивосток (423)249-28-31
Владикавказ (8672)28-90-48
Владимир (4922)49-43-18
Волгоград (844)278-03-48
Вологда (8172)26-41-59
Воронеж (473)204-51-73
Екатеринбург (343)384-55-89

Иваново (4932)77-34-06
Ижевск (3412)26-03-58
Иркутск (395)279-98-46
Казань (843)206-01-48
Калининград (4012)72-03-81
Калуга (4842)92-23-67
Кемерово (3842)65-04-62
Киров (8332)68-02-04
Коломна (4966)23-41-49
Кострома (4942)77-07-48
Краснодар (861)203-40-90
Красноярск (391)204-63-61
Курск (4712)77-13-04
Курган (3522)50-90-47
Липецк (4742)52-20-81

Магнитогорск (3519)55-03-13
Москва (495)268-04-70
Мурманск (8152)59-64-93
Набережные Челны (8552)20-53-41
Нижний Новгород (831)429-08-12
Новокузнецк (3843)20-46-81
Ноябрьск (3496)41-32-12
Новосибирск (383)227-86-73
Омск (3812)21-46-40
Орел (4862)44-53-42
Оренбург (3532)37-68-04
Пенза (8412)22-31-16
Петрозаводск (8142)55-98-37
Псков (8112)59-10-37
Пермь (342)205-81-47

Ростов-на-Дону (863)308-18-15
Рязань (4912)46-61-64
Самара (846)206-03-16
Санкт-Петербург (812)309-46-40
Саратов (845)249-38-78
Севастополь (8692)22-31-93
Саранск (8342)22-96-24
Симферополь (3652)67-13-56
Смоленск (4812)29-41-54
Сочи (862)225-72-31
Ставрополь (8652)20-65-13
Сургут (3462)77-98-35
Сыктывкар (8212)25-95-17
Тамбов (4752)50-40-97
Тверь (4822)63-31-35

Тольятти (8482)63-91-07
Томск (3822)98-41-53
Тула (4872)33-79-87
Тюмень (3452)66-21-18
Ульяновск (8422)24-23-59
Улан-Удэ (3012)59-97-51
Уфа (347)229-48-12
Хабаровск (4212)92-98-04
Чебоксары (8352)28-53-07
Челябинск (351)202-03-61
Череповец (8202)49-02-64
Чита (3022)38-34-83
Якутск (4112)23-90-97
Ярославль (4852)69-52-93

Россия +7(495)268-04-70

Казахстан +7(7172)727-132

Киргизия +996(312)96-26-47

<https://tehtrak.nt-rt.ru/h> || cza@nt-rt.ru

Б10МБ Бульдозер

Бульдозер Б10МБ является болотоходной модификацией промышленного бульдозера типа Б10М (Б-10М) имеет 7-ми катковую тележку с увеличенной колеей, башмаками шириной до 900 мм. Давление на грунт снижено до 0,031 МПа. Бульдозер предназначен для эффективного проведения работ в дорожном, промышленном и гидротехническом строительстве, в мелиорации и ирригации на грунтах с малой несущей способностью (болота, снежный покров, оттаявший мерзлый грунт и др.) при температурах окружающего воздуха от минус 50° С до плюс 40° С. Бульдозер Б10МБ может быть оснащен системой прямого электростартерного пуска. Трактор с бульдозерным оборудованием обозначается Б10МБ.2121. На бульдозере Б10МБ установлено бульдозерное оборудование с прямым отвалом (В4). Рыхлительное оборудование на этом бульдозере не применяется. Используют жесткое или маятниковое прицепные устройства. Усовершенствованное бульдозерное оборудование с улучшенными параметрами подъема и заглубления для болотоходного бульдозера предназначено для выполнения землеройных работ на грунтах с пониженной несущей способностью.

ДВИГАТЕЛЬ

Модель трактора	T10M
Модель двигателя	ЯМЗ 236HE2-51
Тип двигателя	6-цилиндр., V-образный, рабочий объем -11,15 л
Мощность эксплуатационная, кВт/л.с.	132 (180)
Частота вращения коленвала, номин., об/мин	1500
Размерность диаметр/ход, мм	130/140
Удельный расход топлива, г/л.с.ч	162
Система пуска двигателя	Электростартерный
Соответствие нормам выбросов	Евро-2

ТРАНСМИССИЯ

Трансмиссия	Механическая
Коробка передач	механическая 8-и скоростная
количество передач, вперед/назад	8/4
Бортовые редукторы	двухступенчатые.
Передаточное число	14,79
Ведущее колесо	секторное
Уплотнения.	самоподжимные типа «Duo Cone»
Скорости движения на передачах, км/ч	
	Переднего хода
I	2,02

II	3,58
III	5,19
IV	8,54
Заднего хода	
I	3,01
II	4,17
III	6,06
IV	10,19

МАССА

Модель	Б10МБ.6100В6Н1 / Б10МБ.6120В4Н1
Масса агрегата с БО, кг	21250 / 22300

ХОДОВАЯ СИСТЕМА

Тележки гусениц имеют по 6 / 7 опорных катков на подшипниках скольжения с уплотнениями типа «Duo Cone», а также по два консольных поддерживающих катка с таким же уплотнением. Трехточечная подвеска с балансирной балкой и прокачкой гусеничных тележек на вынесенных осях..

Модель	Б10МБ.6100В6Н1 / Б10МБ.6120В4Н1
Количество поддерживающих катков с каждой стороны, шт.	2
Количество опорных катков с каждой стороны, шт.	6 / 7
Ширина башмаков гусеницы, мм	900
Количество башмаков гусеницы с каждой стороны, шт.	42 / 45
Удельное давление на грунт, МПа	0,035 / 0,033

ГАБАРИТНЫЕ РАЗМЕРЫ

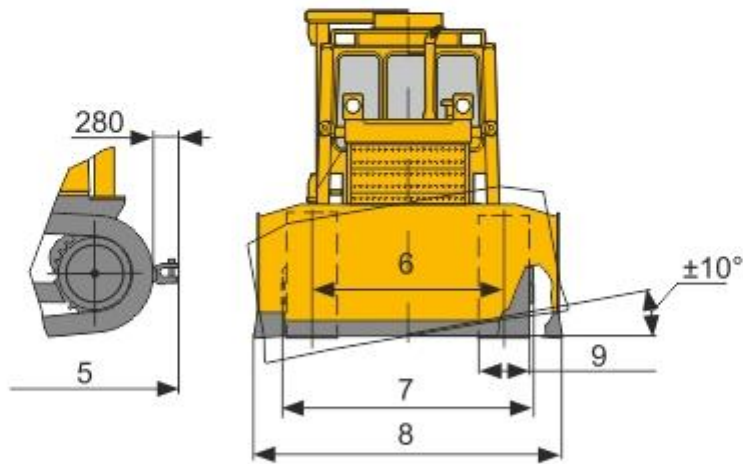
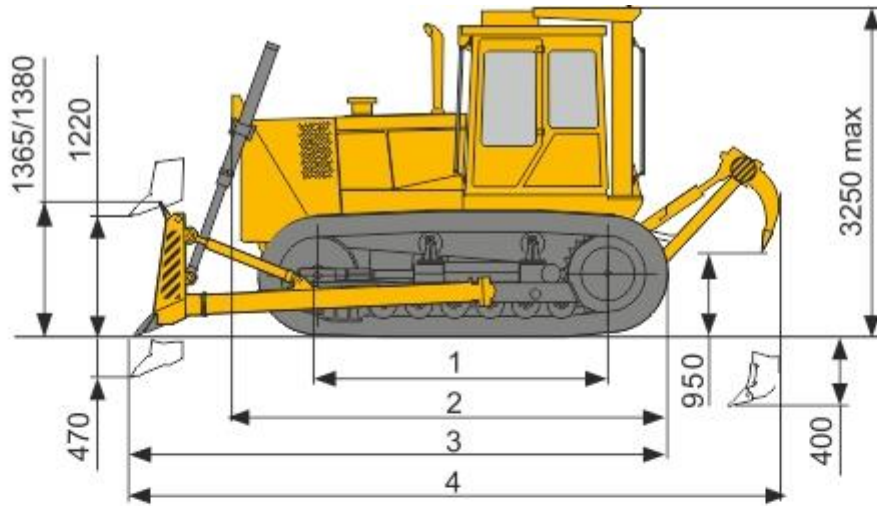

Размер, мм	1	2	3	4	5	6	7	8	9
Б10МБ	2880	4325	5320	7040	5600	2282	3250	4280	900
Б10МБ*	3225	4675	5750	7460	6030	2282	3250	4280	900

* - 7 катковая тележка

Алматы (7273)495-231
Ангарск (3955)60-70-56
Архангельск (8182)63-90-72
Астрахань (8512)99-46-04
Барнаул (3852)73-04-60
Белгород (4722)40-23-64
Благовещенск (4162)22-76-07
Брянск (4832)59-03-52
Владивосток (423)249-28-31
Владикавказ (8672)28-90-48
Владимир (4922)49-43-18
Волгоград (844)278-03-48
Вологда (8172)26-41-59
Воронеж (473)204-51-73
Екатеринбург (343)384-55-89

Иваново (4932)77-34-06
Ижевск (3412)26-03-58
Иркутск (395)279-98-46
Казань (843)206-01-48
Калининград (4012)72-03-81
Калуга (4842)92-23-67
Кемерово (3842)65-04-62
Киров (8332)68-02-04
Коломна (4966)23-41-49
Кострома (4942)77-07-48
Краснодар (861)203-40-90
Красноярск (391)204-63-61
Курск (4712)77-13-04
Курган (3522)50-90-47
Липецк (4742)52-20-81

Магнитогорск (3519)55-03-13
Москва (495)268-04-70
Мурманск (8152)59-64-93
Набережные Челны (8552)20-53-41
Нижний Новгород (831)429-08-12
Новокузнецк (3843)20-46-81
Ноябрьск (3496)41-32-12
Новосибирск (383)227-86-73
Омск (3812)21-46-40
Орел (4862)44-53-42
Оренбург (3532)37-68-04
Пенза (8412)22-31-16
Петрозаводск (8142)55-98-37
Псков (8112)59-10-37
Пермь (342)205-81-47

Ростов-на-Дону (863)308-18-15
Рязань (4912)46-61-64
Самара (846)206-03-16
Санкт-Петербург (812)309-46-40
Саратов (845)249-38-78
Севастополь (8692)22-31-93
Саранск (8342)22-96-24
Симферополь (3652)67-13-56
Смоленск (4812)29-41-54
Сочи (862)225-72-31
Ставрополь (8652)20-65-13
Сургут (3462)77-98-35
Сыктывкар (8212)25-95-17
Тамбов (4752)50-40-97
Тверь (4822)63-31-35

Тольятти (8482)63-91-07
Томск (3822)98-41-53
Тула (4872)33-79-87
Тюмень (3452)66-21-18
Ульяновск (8422)24-23-59
Улан-Удэ (3012)59-97-51
Уфа (347)229-48-12
Хабаровск (4212)92-98-04
Чебоксары (8352)28-53-07
Челябинск (351)202-03-61
Череповец (8202)49-02-64
Чита (3022)38-34-83
Якутск (4112)23-90-97
Ярославль (4852)69-52-93

Россия +7(495)268-04-70

Казахстан +7(7172)727-132

Киргизия +996(312)96-26-47

<https://tehtrak.nt-rt.ru/h> || cza@nt-rt.ru